



Inhalt

Lieferumfang
Herunterladen der MyDyson™ App
Erste Schritte
Zusammenbau des Kopfhörers
Verbinden des Kopfhörers
Laden des Kopfhörers
Steuerung der Luftstromgeschwindigkeit
Nutzung der Audiofunktion
Aktive Geräuschunterdrückung

Audio-Joystick

LEDs
Flugadapter
Filterwechsel
Reinigung des Dyson Zone™ Kopfhörers
mit Luftreinigungsfunktion
Zusammensetzen des Kopfhörers

Lieferumfang

Einige Zubehörteile sind möglicherweise nicht im Lieferumfang enthalten. Weiteres Zubehör ist auf www.dyson.de erhältlich.



Dyson Zone™ Kopfhörer mit Luftreinigungsfunktion

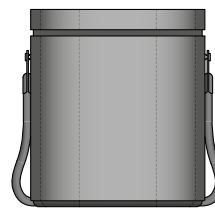

Reisetasche

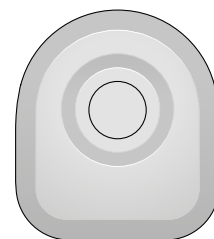

Hartschalenbox mit Vierteldrehungsverschluss

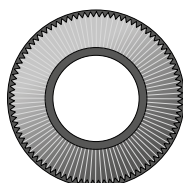

Zwei elektrostatische Aktivkohlefilter



Weiche Aufbewahrungstasche¹



Visierhülle

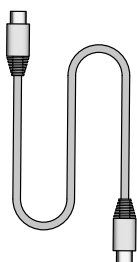

USB-C-Kabel

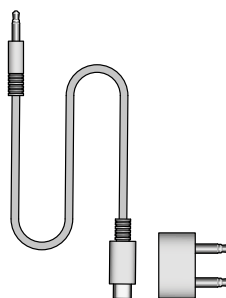

Flug-Adapter-Set¹



Visierreinigungsbürste

¹Nur beim Dyson Zone™ Absolute Plus.

Herunterladen der MyDyson™ App

Die MyDyson™ App ermöglicht es Ihnen, den Dyson Zone™ Kopfhörer mit Luftreinigungsfunktion von überall aus zu steuern – für ein optimales Nutzungserlebnis. Falls Sie es noch nicht getan haben, laden Sie die App herunter und profitieren Sie von zusätzlichen Funktionen und den neuesten Updates.

Laden Sie die MyDyson™ App über den App Store oder von Google Play herunter. Öffnen Sie die App und folgen Sie den Bildschirmanweisungen, um ein neues Konto zu erstellen.



Apple und das Apple-Logo sind Marken von Apple Inc. und in den USA und anderen Ländern registriert. App Store ist eine Servicemarke von Apple Inc. und in den USA und anderen Ländern registriert. Google Play und das Logo von Google Play sind Marken der Google Inc.

Erste Schritte

Audio-Joystick

Der Audio-Joystick auf der Rückseite der rechten Ohrmuschel ermöglicht es Ihnen, die Musikwiedergabe zu steuern, die Lautstärke anzupassen und den Sprachassistenten zu starten.



Ergonomische Ohrmuschel

Abgewinkelt bei minus 13° und mit einer ovalen Form, um angenehm über dem Ohr zu sitzen.

Elektrostatischer Aktivkohlefilter

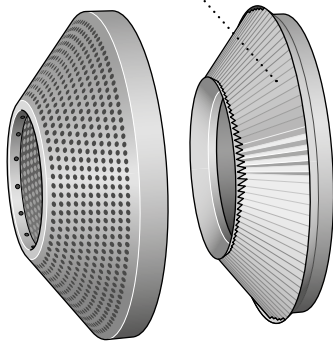

Drehen und lösen Sie die Filterabdeckung

Für einen hygienischen und einfachen Filterwechsel.

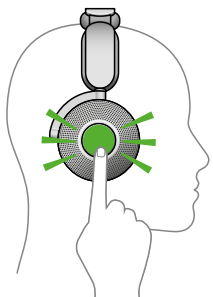

Transparenzmodus

Um in den Transparenzmodus zu wechseln, tippen Sie doppelt auf eine der beiden Ohrmuscheln. Umgebungs- und Hintergrundgeräusche können in diesem Modus besser wahrgenommen werden.



Schieberegler

Lässt sich an verschiedene Gesichtsformen und -größen anpassen.



Herunterladen der MyDyson™ App

Überwachen Sie Ihre Umgebung – von überall aus. Erhalten Sie Daten zur Luftqualität und Geräuschentwicklung in Ihrer Umgebung in Echtzeit, überprüfen Sie den Akkustand sowie die verbleibende Filterlebensdauer und vieles mehr.

Auto-Aktivitätsmodus

Steuern Sie den Luftstrom je nach Aktivitätslevel. Verwenden Sie entweder die Taste an der linken Ohrmuschel oder die App, um aus den verschiedenen Luftstromeinstellungen zu wählen.



Kontaktloses Visier

Das abnehmbare Visier liefert einen Luftstrom aus gereinigter Luft.

USB-C-Ladegerät

Laden Sie Ihren Kopfhörer mithilfe des USB-C-Kabels auf.

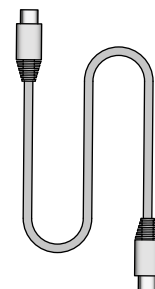

Zusammenbau des Kopfhörers

Einsetzen der Filter

Entfernen Sie mit einer Drehbewegung das Gehäuse an den beiden Ohrmuscheln.

Halten Sie die Filter an den Kunststoffkanten fest und setzen Sie sie in die Ohrmuscheln ein.

Setzen Sie das Gehäuse wieder auf und drehen Sie es, bis es sicher einrastet.

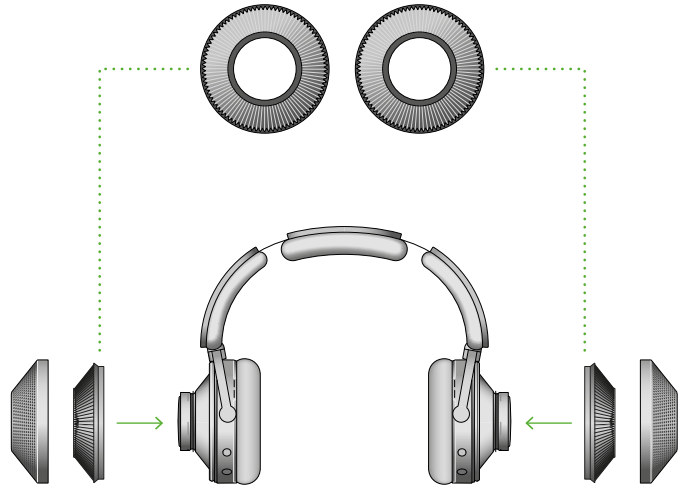
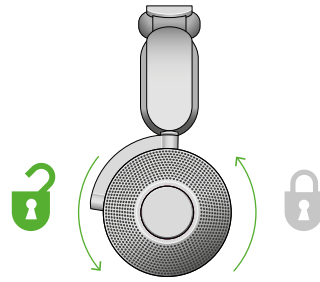

Verstellen des Kopfhörers

Setzen Sie den Kopfhörer auf.

Stellen Sie das Kopfband ein, indem Sie es auf beiden Seiten verschieben, bis es bequem sitzt.

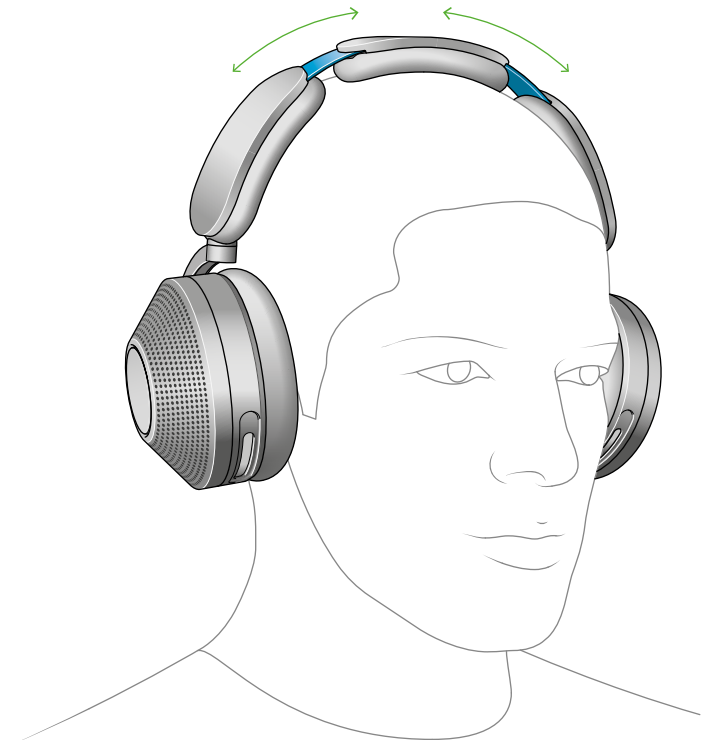

Anbringen des Visiers

Entnehmen Sie das Visier aus der Verpackung und ziehen Sie die Visierarme vollständig aus.

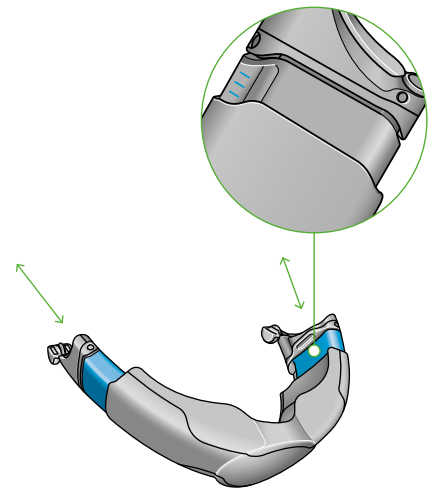
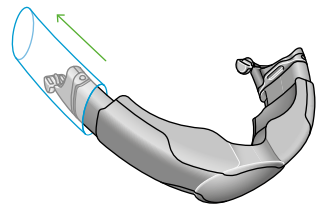

Bringen Sie das Visier unterhalb Ihres Mundes an und befestigen Sie es mit den Magnetverbindungen an jeder Ohrmuschel.

Drücken Sie das Visier nach oben, um Ihre Nase und Ihren Mund damit zu bedecken.

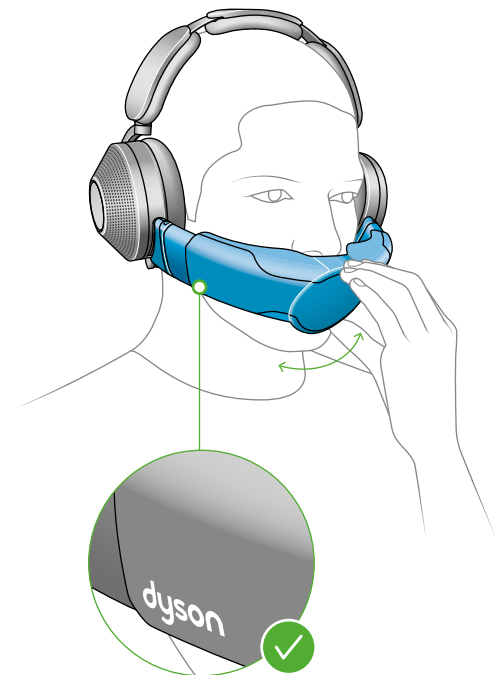

Einstellen des Visiers

Stellen Sie das Visier so ein, dass es komfortabel und nahe an Ihrem Gesicht sitzt, dieses aber nicht berührt. Der Luftstrom wird anschließend automatisch gestartet.

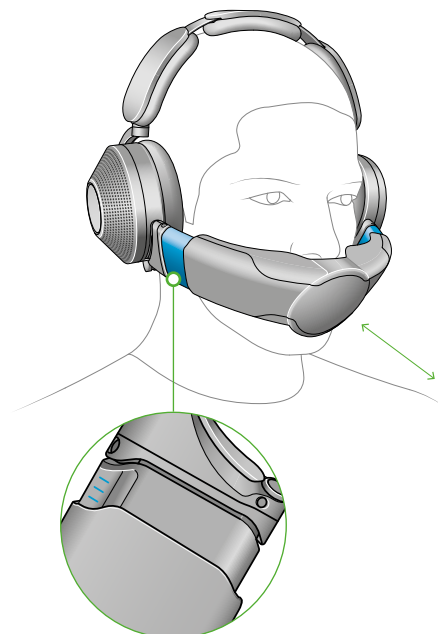

Verbinden des Kopfhörers

Verbinden mit der MyDyson™ App

Laden Sie die MyDyson™ App über den App Store oder von Google Play herunter. Öffnen Sie die App und folgen Sie den Bildschirmanweisungen, um ein neues Konto zu erstellen.

Wenn Sie bereits ein Konto besitzen, wählen Sie „Gerät hinzufügen“ und befolgen Sie die Anweisungen.



Apple und das Apple-Logo sind Marken von Apple Inc. und in den USA und anderen Ländern registriert. App Store ist eine Servicemarke von Apple Inc. und in den USA und anderen Ländern registriert. Google Play und das Logo von Google Play sind Marken der Google Inc.

Kopfhörer einschalten

Halten Sie die Taste für den Luftstrom an der linken Ohrmuschel gedrückt, um den Kopfhörer einzuschalten. Die LED am Kopfhörer leuchtet anschließend weiß.

Halten Sie die Taste für den Luftstrom 5 Sekunden lang gedrückt, um den Kopfhörer wieder auszuschalten, wenn Sie ihn nicht verwenden. Indem Sie die Taste für weitere 5 bis 10 Sekunden gedrückt halten, können Sie Ihren Kopfhörer zurücksetzen.

Kopfhörer verbinden

Halten Sie die Taste für den Luftstrom gedrückt, bis die LED blau zu pulsieren beginnt.

Die MyDyson™ App weist Sie darauf hin, sobald der Verbindungsprozess abgeschlossen ist.

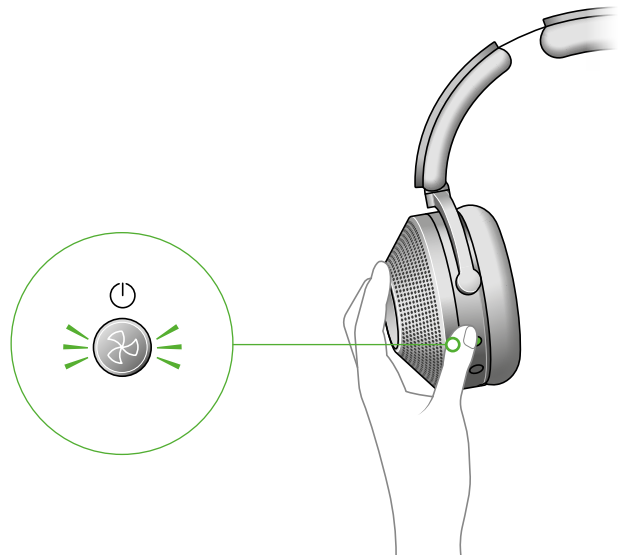

Audio über Bluetooth® verbinden

Öffnen Sie Bluetooth® im Menü „Einstellungen“ auf Ihrem Mobilgerät. Stellen Sie sicher, dass Bluetooth® aktiviert ist und wählen Sie den Dyson Zone™ Kopfhörer aus.

Wenn sich Ihr Gerät mit den Kopfhörern verbunden hat, kehren Sie zur MyDyson™ App zurück.



Laden des Kopfhörers

Der Akkustand Ihres Kopfhörers muss bei über 20 % liegen, damit die Luftreinigungsfunktion genutzt werden kann.

Sie können den Akkustand überprüfen, indem Sie die Taste für den Luftstrom drücken.

Akkulaufzeit

Die Akkulaufzeit Ihres Kopfhörers mit Luftreinigungsfunktion verbessert sich mit der Nutzung. Bei der ersten Verwendung sollten Sie den Kopfhörer mindestens 5 Stunden lang nutzen, um die Laufzeit zu optimieren.

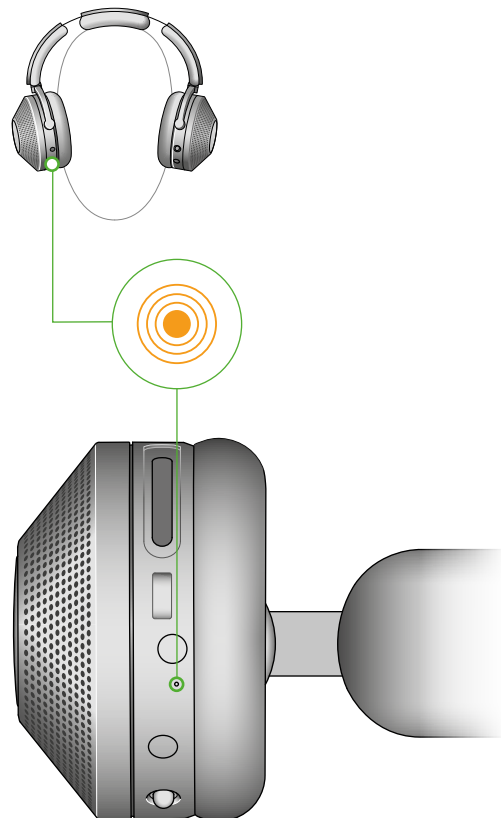

Ladevorgang und LED-Anzeigen

Akkustand liegt bei über 20 %

Die LED leuchtet grün.



Akkustand liegt bei weniger als 20 %

Die LED leuchtet 5 Sekunden lang durchgehend gelb.



Aufladen

Wenn der Akku an das Stromnetz angeschlossen ist und geladen wird, leuchtet die LED gelb. Sobald der Akku vollständig geladen ist, leuchtet die LED grün und erlischt anschließend.



Unzureichender Akkustand für die Luftreinigung

Die LED blinkt 5 Sekunden lang gelb auf.



Steuerung der Luftstromgeschwindigkeit

Der Dyson Zone™ Kopfhörer mit Luftreinigungsfunktion überwacht und erkennt intelligent Ihr Aktivitätslevel und passt den Luftstrom automatisch an. Sie können den Luftstrom ebenfalls manuell einstellen.

Nutzen Sie die MyDyson™ App, um den Auto-Modus einzustellen oder passen Sie die Luftstromeinstellung manuell an. Alternativ können Sie die Taste auf der Rückseite der linken Ohrmuschel verwenden, um zwischen den Modi zu wechseln.

Akkulebensdauer

Sie können die Akkulebensdauer verlängern, indem Sie einen niedrigen Luftstrom verwenden.

Auto
Ruhen
Leichte Aktivität
Moderate Aktivität
Aus



Auto-Modus

Der Luftstrom passt sich automatisch an Ihr Aktivitätslevel an.



Ruhen

Niedrigste Luftstromeinstellung. In diesem Modus verlängert sich die Akkulaufzeit.



Leichte Aktivität

Erhöhte Luftstromeinstellung.



Moderate Aktivität

Maximale Luftstromeinstellung.



Akkulebensdauer

Die Akkulebensdauer wird durch die Verwendung niedriger Luftstromgeschwindigkeiten verlängert.



Nutzung der Audiofunktion

Um Audio über Ihren Kopfhörer wiederzugeben, müssen Sie ihn entweder über Bluetooth® oder das Audiokabel verbinden.

Die Audiowiedergabe funktioniert auch, wenn das Visier nicht angebracht ist.

Nutzung der Audio-Taste

Steuern Sie die Audiowiedergabe über die MyDyson™ App oder mithilfe des Joysticks auf der Rückseite der rechten Ohrmuschel.

Wiedergabe und Pausieren

Drücken Sie auf die Mitte des Joysticks, um die Wiedergabe zu starten. Durch erneutes Drücken können Sie die Audiowiedergabe anhalten.

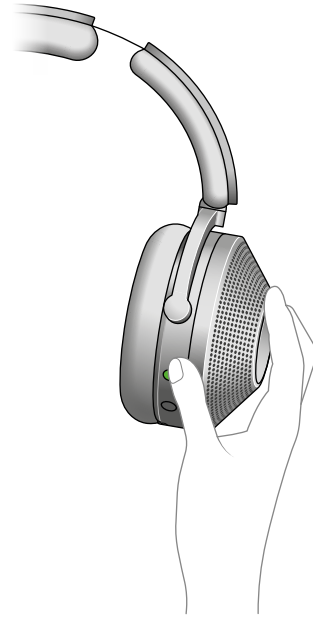
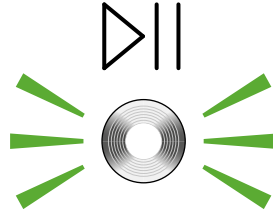

Überspringen und Suchen

Tippen Sie den Joystick nach links oder rechts, um Titel zu überspringen. Halten Sie ihn gedrückt, um vor- oder zurückzuspulen.

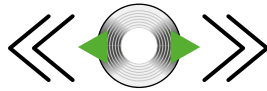

Lautstärke

Drücken Sie den Joystick nach oben oder unten, um die Lautstärke anzupassen.

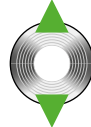

Aktivierung des Sprachassistenten

Drücken Sie auf die Mitte des Joysticks und halten Sie ihn gedrückt, um die Sprachsteuerung auf Ihrem Mobilgerät zu aktivieren.



Aktive Geräuschunterdrückung

Verwenden Sie die aktive Geräuschunterdrückung, um Hintergrundgeräusche in Ihrer Umgebung zu reduzieren.

Isolationsmodus

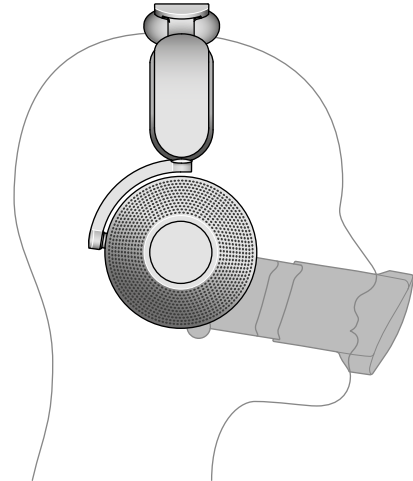

Transparenzmodus

Tippen Sie doppelt auf eine der beiden Ohrmuscheln, um in den Transparenzmodus zu wechseln. Umgebungs- und Hintergrundgeräusche sind in diesem Modus besser zu hören.

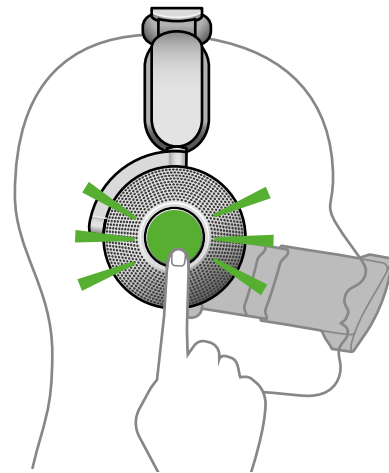

Gesprächsmodus

Klappen Sie das Visier nach unten, um den Luftstrom, die Audiowiedergabe und die Geräuschunterdrückung anzuhalten. Die Stimmen in Ihrer Umgebung werden verstärkt, sodass Sie andere selbst mit aufgesetztem Kopfhörer problemlos verstehen können.

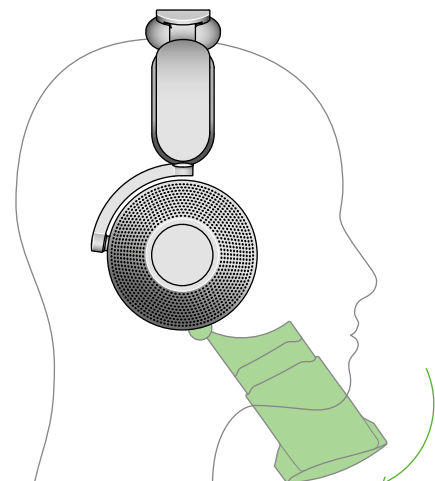

Audio-Joystick

So verwenden Sie den Audio-Joystick
Steuern Sie die Audiowiedergabe mithilfe des
Joysticks auf der Rückseite der rechten Ohrmuschel.



Steuerung

Jederzeit

Lautstärke langsam erhöhen

Drücken Sie den Joystick nach oben.



Lautstärke schnell erhöhen

Drücken Sie den Joystick nach oben – die Lautstärke
wird so lange erhöht, bis Sie den Joystick loslassen.



Lautstärke langsam verringern

Drücken Sie den Joystick nach unten.



Während der Audiowiedergabe

Audio wiedergeben/pausieren

Drücken Sie den Joystick einmal, um die
Audiowiedergabe zu starten/zu pausieren.



Sprachassistenten starten

Halten Sie den Joystick gedrückt.



Zur vorherigen Audiodatei springen (oder Titel neu starten)

Drücken Sie den Joystick nach links.



Zurückspulen

Halten Sie den Joystick nach links gedrückt.



Zur nächsten Audiodatei springen

Tippen Sie den Joystick einmal nach rechts.



Vorspulen

Halten Sie den Joystick nach rechts gedrückt.



Bei der Verwendung des Sprachassistenten auf dem Gerät

Sprachassistenten beenden

Drücken Sie auf den Joystick.



Bei einem eingehenden Anruf

Anruf annehmen

Drücken Sie auf den Joystick.



Anruf ablehnen

Halten Sie den Joystick gedrückt.



Während eines Telefongesprächs

Anruf beenden

Drücken Sie auf den Joystick.



LEDs

Die LEDs am Gerät weisen Sie darauf hin, wenn der Dyson Zone™ Kopfhörer mit Luftreinigungsfunktion Ihre Aufmerksamkeit benötigt.

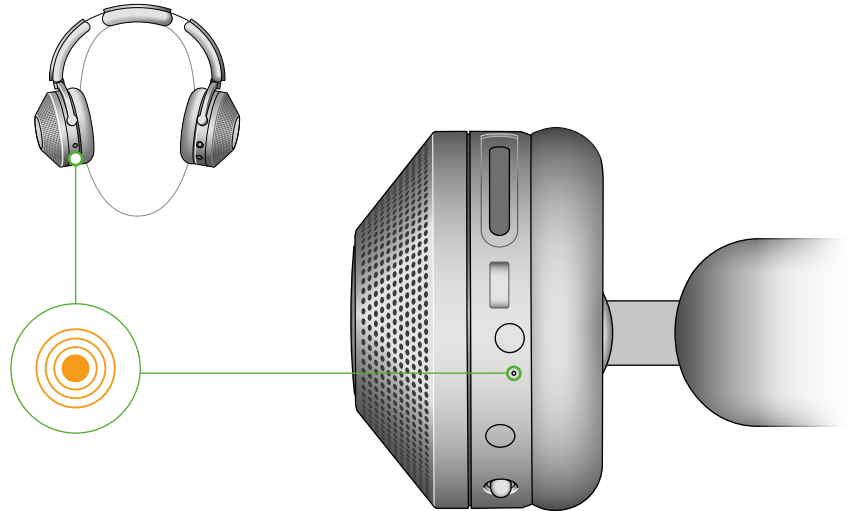

Ein/Aus

Ein
Eine weiße LED leuchtet kurzzeitig auf (aus bis ein).



Aus
Eine weiße LED leuchtet kurzzeitig auf (ein bis aus).



Akku

Akkustand liegt bei über 20 %
Wenn der Kopfhörer abgesetzt oder die linke Taste gedrückt wird, leuchtet eine grüne LED auf.



Akkustand liegt unter 20 %
Wenn der Kopfhörer abgesetzt oder die linke Taste gedrückt wird, leuchtet eine orangefarbene LED auf.



An den Strom angeschlossen – vollständig geladen
Eine grüne LED leuchtet konstant 5 Minuten lang auf und erlischt anschließend.



An den Strom angeschlossen – wird geladen
Eine orangefarbene LED pulsiert während des Aufladens.



Unzureichender Akkustand zur Nutzung der Luftreinigungsfunktion
Eine orangefarbene LED blinkt 5 Sekunden lang.



Akkustand unter 20 %
Eine orangefarbene LED leuchtet durchgehend 5 Sekunden lang auf.



Bluetooth®

Bluetooth® im Erkennungsmodus
Eine blaue LED pulsiert kontinuierlich.



Bluetooth® erfolgreich verbunden
Eine blaue LED hört auf, kontinuierlich zu pulsieren. Über die Audiowiedergabe ist ein Willkommenston zu hören.



Filter

Filter muss gewechselt werden
Eine rosafarbene LED pulsiert.



Warnhinweise

Dyson Support anfordern
Eine rote LED blinkt 5 Sekunden lang.



Update wird installiert
Eine weiße LED pulsiert und blinkt.



Flugadapter

Verbinden Sie das Flugadapter-Kabel mithilfe des 2-poligen Adapters und schließen Sie es dann über den Audioanschluss an das In-Flight-Entertainment-System im Flugzeug an.

Sie können den Dyson Zone™ Kopfhörer mit Luftreinigungsfunktion nur dann mithilfe des Flugadapters laden, wenn Sie ebenfalls das USB-C-Kabel benutzen.

Bitte beachten Sie, dass die Audiosteuerung Ihres Dyson Zone™ Kopfhörers mit Luftreinigungsfunktion nicht funktioniert, während Sie den Flugadapter verwenden.



Warnung

Der 2-polige Flugadapter ist nur für den Anschluss an eine Audiosteckdose gedacht. Das Einstecken in eine Netzsteckdose kann zu einem Brand oder einem elektrischen Schlag führen.

Filterwechsel

Filterlebensdauer

Die MyDyson™ App und der Kopfhörer weisen Sie darauf hin, wenn sich die Filterlebensdauer dem Ende zuneigt. Die Filterlebensdauer ist davon abhängig, wie häufig Sie den Kopfhörer nutzen sowie von Ihrem Aktivitätslevel.

Die Filter sind nicht waschbar und sollten ausgetauscht werden, sobald die MyDyson™ App Sie darauf hinweist.

Entfernen des Gehäuses

Drehen Sie das Gehäuse an beiden Ohrmuscheln so lange, bis es sich löst.

Entfernen der Filter

Entnehmen Sie die Filter vorsichtig aus den Ohrmuscheln und achten Sie darauf, dass sich kein Staub in den Ohrmuscheln absetzt. Entsorgen Sie die Filter.

Einsetzen der Filter

Nehmen Sie die Filter aus der Verpackung und setzen Sie sie in die Ohrmuscheln ein.

Setzen Sie das Gehäuse wieder auf die Ohrmuscheln auf und drehen Sie es, bis es sicher einrastet.

Es ist wichtig, dass Sie die Filterlebensdauer in der MyDyson™ App zurückzusetzen, nachdem Sie die Filter ausgetauscht haben.

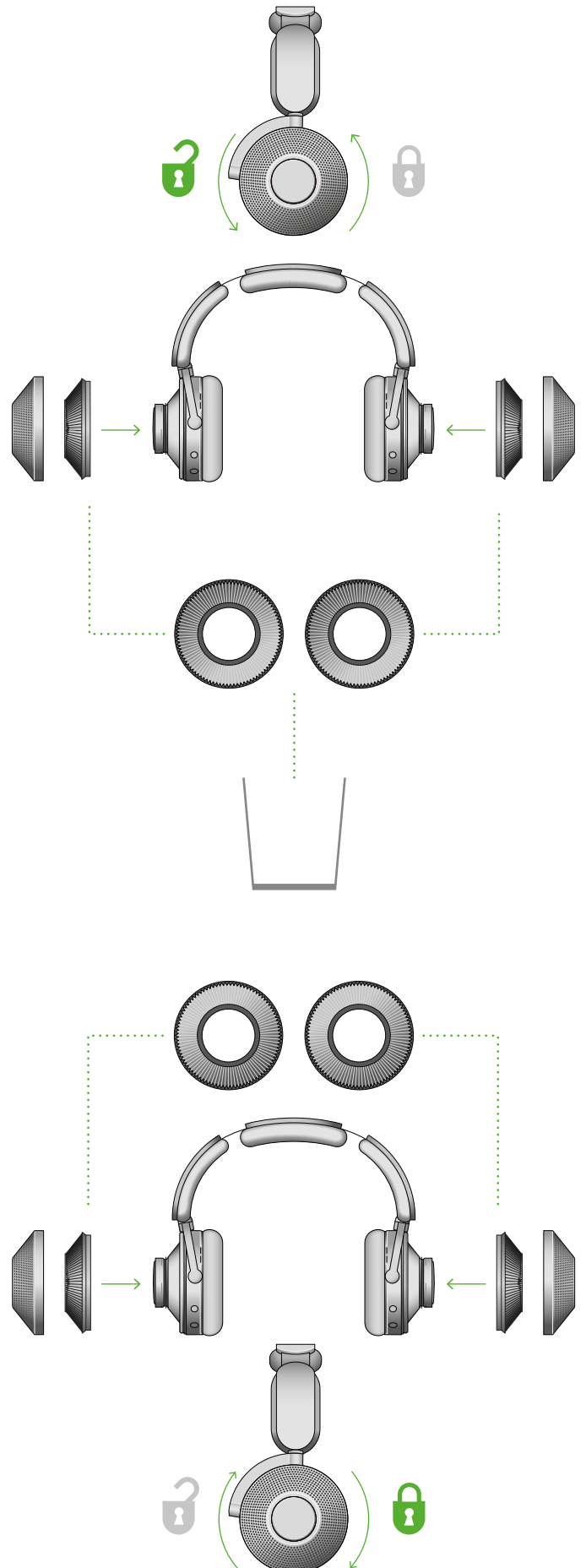

Reinigung des Dyson Zone™ Kopfhörers mit Luftreinigungsfunktion

Damit Ihr Kopfhörer immer einwandfrei funktioniert, ist es wichtig, ihn regelmäßig zu reinigen. Lassen Sie den Kopfhörer vollständig trocknen, bevor Sie ihn wieder verwenden.

Aufgrund der verwendeten Materialien und des Herstellungsverfahrens kann Ihr Gerät einschließlich der Verpackung einen leichten Geruch aufweisen.

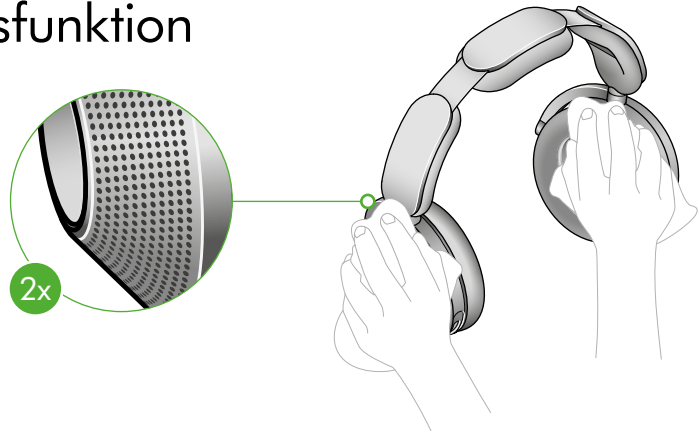

Schnelle Reinigung

Gehäuse der Ohrmuscheln

Entfernen Sie Staub oder Schmutz von den Perforationen im Gehäuse der Ohrmuscheln mit einem weichen, feuchten, fusselfreien Tuch.

Ohrpolster

Entfernen Sie Staub oder Schmutz mit einem weichen, feuchten, fusselfreien Tuch.

Visier

Entfernen Sie Staub oder Schmutz mit einem weichen, feuchten, fusselfreien Tuch.



Regelmäßige Reinigung

Abnehmen des Visiers

Drücken Sie das Visier nach unten und trennen Sie es vorsichtig von den Ohrmuscheln.

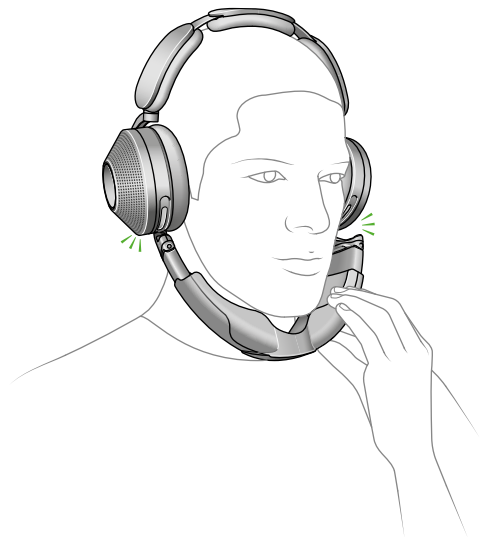

Drücken Sie die äußeren Kanten des Netzes zusammen, bis es aus dem Visier herauspringt.

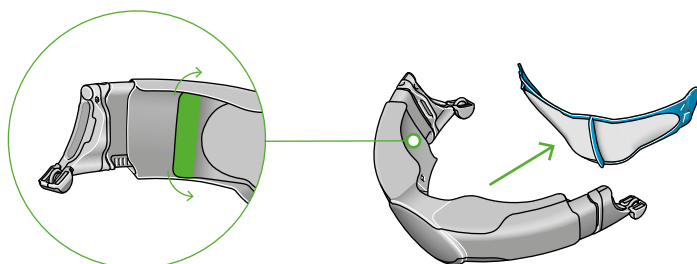

Schieben Sie die seitlichen Verlängerungen heraus und lösen Sie sie vom Visier.

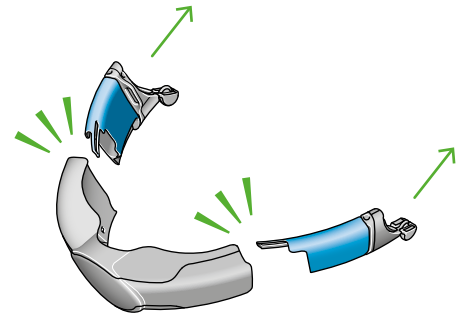

Waschen des Visiers

Waschen Sie das Visier und das Netz mit warmem Wasser und Spülseife. Verwenden Sie die Dyson Visierreinigungsbürste, um alle Bereiche zu reinigen.

Spülen Sie alle Teile gründlich ab.

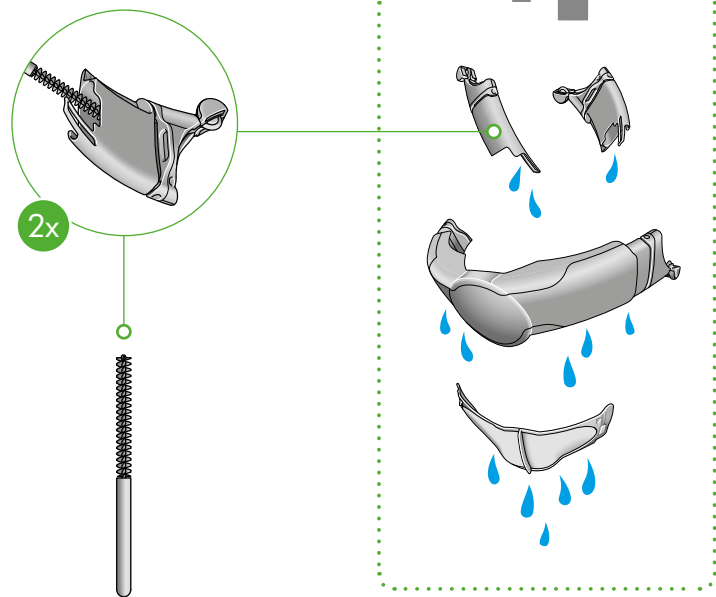

Trocknen des Visiers

Lassen Sie das Visier an einem gut belüfteten, warmen Ort trocknen.

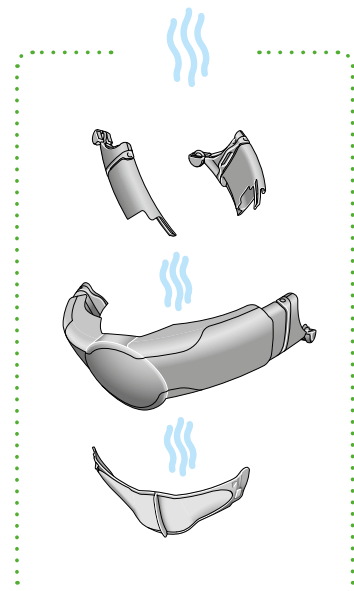

Zusammensetzen des Kopfhörers

Visier wieder zusammenbauen

Stellen Sie sicher, dass alle Teile des Visiers vollständig trocken sind, bevor Sie es wieder zusammenbauen.

Schieben Sie die seitlichen Verlängerungen hinein, bis sie einrasten.

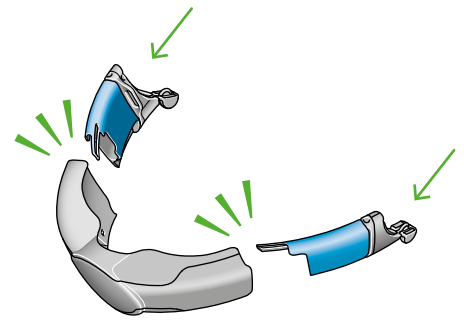

Befestigen Sie das Innennetz.

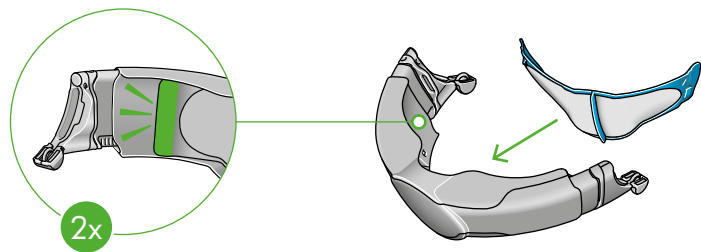

Befestigen Sie das Visier wieder am Kopfhörer.

